

Enkelt kamera til overkommelig pris

Yashica FX-3 er et meget enkelt kamera. Mekanisk lukker, manuel indstilling, hverken blændetal eller tider i søgeren. Men naturligvis med lysmåling gennem objektivet. Og med samme objektibajonet som Zeiss Contax RTS og 139. De dyre Zeiss objektiver og de mere rimelige Yashica objektiver kan bruges i flæng på begge kameramærker.

Tekst og fotos H. S. de Kue

Hvis man har den samme dårlige vane som jeg, prøver man først at finde ud af et kamera, ved at dreje på knapperne og bagefter kigger man i brugsanvisningen. Og så slog det ned i mig, hva' pokker, et kamera helt uden lysmåler? For en gangs skyld ingen blændetal, ingen lukkertider, ingen viser eller mærke i søgeren.

Men sagen er, at lysmåleren først virker, når man trykker på en lille sort knap bag på det sorte kamerahus. Den får man ikke lige straks øje på og det er vel derfor, at fabrikken har sat et lille sølvfarvet skilt EXPOSURE CHECK ved siden af knappen (det var forresten hundesvært at få teksten tydelig på billederne).

Man skal holde på knappen

Så længe man trykker på knappen, ser man i søgeren enten et rødt plus-tegn (overbelysning), eller en grøn prik (rigtigt lys) eller et rødt minus (underbelysning). Mens man holder knappen indtrykket, kan man rent faktisk ikke komme til at dreje på lukkertidsknappen, så man justerer til grønt lys ved hjælp af blænderingen

alene. Det svarer til den måde, de fleste fotografer bruger lysmåleren på, nemlig først vælger man en lukkertid og så justerer man blænden efter, hvad lysdioderne i søgeren viser.

Det er godt, at lysmåleren bruger et absolut minimum af batteristrøm (man trykker jo ikke længere på knappen end højst nødvendigt). Men ved optagelser i højformat kræver det, at man drejer kameraet venstre om, så højre side kommer øverst og det er en stilling, hvormed man efter min mening snart bliver træet i armen. Det ville være rart, hvis lysmåleren havde et kredsløb, der automatisk slukkede ef-

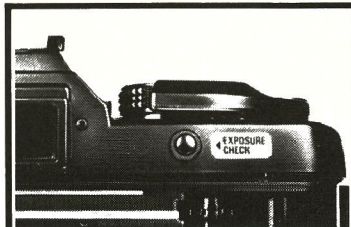

Trykknappen for lysmåleren. Etiketten ved siden af knappen kan fjernes, hvis man ønsker det.

Indvendig gedigen udførelse. Her ses den nyeste type Copal metalspaltelukker.

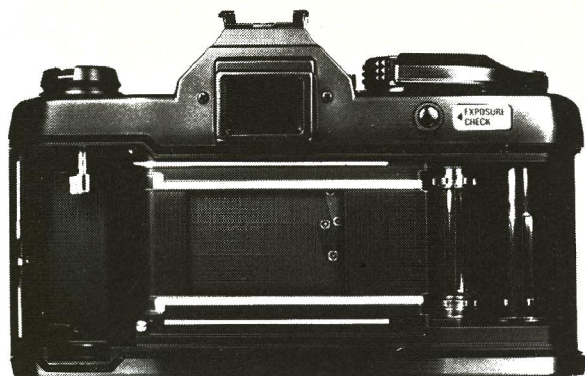

ter f.eks. et halvt minut. Men det er måske urimeligt at ønske denne fidus på et kamera, der sælges så billigt.

Opbygningen

Der er både plusser og et par tilsyneladende minusser i den mekaniske opbygning. På plussiden må det næv-

nes, at der er mange indvendige dele, der er fælles med Contax. F.eks. den mekaniske del af den nyeste Copal metalspaltelukker. Og naturligvis den store bajonetfatning med 45 mm hul.

På minussiden må jeg sige, at man ikke får et godt indtryk af stabilitet, når man med fingeren banker lidt på toppen og bunden af kamerahuset.

Tekniske data

Type	: enøjet spejlrefleks 24x36 mm.
Fabrik/importør	: Yashica, Japan/Yashica a/s, Glostrup.
Lukker	: Lodret kørende metalspaltelukker, mekanisk styret, 1-1/1000 sek. og B (lange tider). El-flash på 1/125. Terninger på 1/30.
Selvudløser	: Mekanisk (lille urværk)
Blitzkontakt	: Kun i skoen.
Lysmåler	: Siliciumcelle, aflæsning med lysdioder i søgeren (rødt plus, grøn prik, rødt minus), måler fra hele billedet, dog med størst følsomhed i midten. Kan indstilles til filmhastigheder 12-1600 ASA (svarer til 12-33 DIN).
Objektiv-fatning	: Samme som Zeiss Contax.
Vægt	: Kamerahus 450 gram.
Priser	: Hus med 2/55 mm objektiv kr. 1.495 plus taske 180 = ialt kr. 1.675. Hus med 1,9/50 mm objektiv kr. 1.595 plus taske 180 = ialt kr. 1.775. Vidvinkelobjektiver: 3,5/21 mm kr. 2.395. 2,8/24 mm kr. 1.495. 2,8/28 mm kr. 895. 2,8/35 mm kr. 875. Makrooptik (fra uendelig til synsfelt 5x7 cm) 4/55 mm kr. 1.295. 2,8/55 mm kr. 1.595. 3,5/100 mm kr. 1.995. Teleobjektiver: 2,8/135 mm kr. 995. 4/200 mm kr. 1.295. 5,6/300 mm kr. 1.775. 8/500 mm (spejlobjektiv) kr. 2.995. zoomoptik: 3,5/28-50 mm kr. 2.795. 4/80-200 mm kr. 2.195. semifiskeøje: 2,8/15 mm kr. 3.495.

Lukkertest Yashica FX-3

Eksp. tal	Kamera 1	Kamera 2	Kamera 3
1 sek.	excellent	excellent	+ 11
1/2 sek.	excellent	excellent	excellent
1/4 sek.	excellent	+ 20	excellent
1/8 sek.	excellent	excellent	+ 10
1/16	excellent	excellent	excellent
1/32	+ 11	+ 13	+ 9
1/64	excellent	excellent	excellent
1/128	+ 12	+ 9	excellent
1/256	+ 12	+ 11	+ 12
1/500	excellent	excellent	excellent
1/1000	+ 11, + 13, + 9	+ 7, + 17, + 16	excellent
Lysmåleret			
LV 9	0	0	0
LV 15	+ 1/2	0	0

Minimal variation i objektivernes blændeulstørrelse.



Yashica FX-3 fås kun i sort udførelse.

Toppen er af kunststof, men det findes jo på mange moderne spejlreflekser. Men her føles det, som om det er et tyndt hylster, der sidder til pynt udenom noget andet. Bundpladen er af metal, men når man banker på den, lyder det som om det rasler lidt. Og når man banker med neglene på plastic'en under objektivfatningen, lyder det »hult« og man kan sågar trykke det lidt ind.

Som sagt, sådan virker det på mig, rent udvendigt. På importørens værksted fik jeg at se, hvordan det ser ud indeni og det så meget tilforfældigt ud.

Objektiver

Der er mange Yashica objektiver og desuden kan man bruge Zeiss Contax

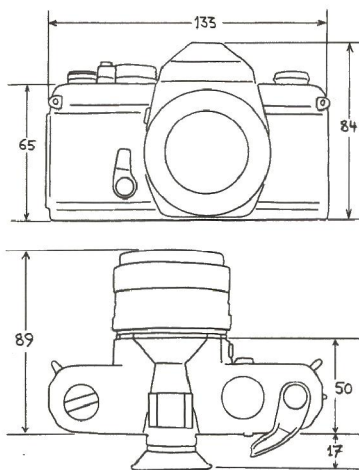

objektiver, som har præcis samme bajonetfatning.

For at starte i den vidvinklede ende af Yashica ML-objektiver, så er der en 15 mm semifiskeøje (der dækker hele 24x36 mm formatet) med lysstyrke 2,8. Der er retlinede vidvinkelobjektiver på 21, 24, 28 og 35 mm (lysstyrke, se prislister). Foruden en 135 mm tele findes der en kompakt 200 mm tele (535 gram) og en kompakt 300 mm tele (kun 645 gram). Et 500 mm spejlteleobjektiv med lysstyrke 8 og vægt 885 gram har en meget smart filterslids. Man kan kvikt og hurtigt trække et filter ud af slidsen, så man får et lyst og tydeligt søgerbillede. Det er selvfølgelig meget mere handy end filtre, der skal skrues bag på objektivet.

Yashica har 55 makroobjektiver (uendelig til synsfelt 5x7 cm) i to lysstyrker, nemlig en 2,8/55 mm og en

4/55 mm. Desuden en 100 mm (også fra uendelig til synsfelt 5x7 cm) med lysstyrke 3,5. Af zoomobjektiver findes der en 28-50 mm med lysstyrke 3,5 og en 80-200 mm med lysstyrke 4. Denne sidste vejer kun 610 gram, godt klaret.

Kort sagt Plus

Enkel betjening
Meget sparsom med batteristrøm
Lukkeren er ikke afhængig af et batteri
Fælles bajonetfatning med Contax

Minus

Top og bund giver ikke et solidt indtryk

Hvidt på sort. Alt er nemt og tydeligt at aflæse.

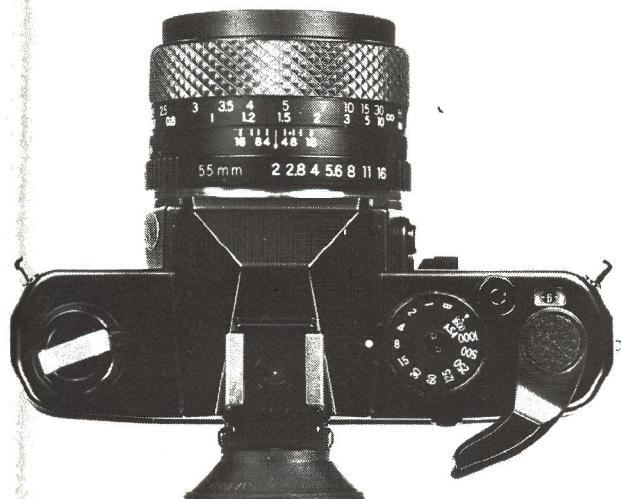

Bajonetfatningen er fælles med Zeiss Contax.

